

# 直流電源装置

# SSPseries

## SSP 50/100

**SSPseries** は

屋外でそのまま使える優れたもの

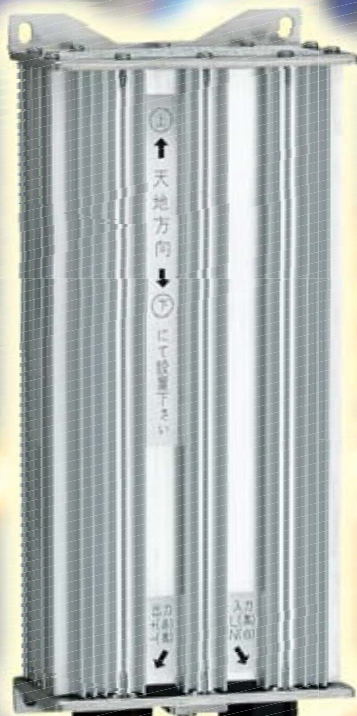

SSP100

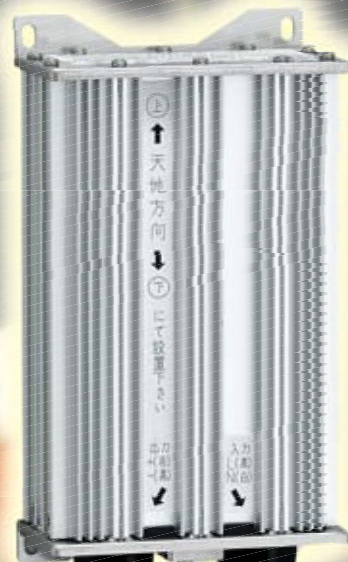

SSP50

# 屋外用 SSPseries

## 特長

- 屋外設置可能：耐候性に優れたアルミ押出BOX構造。
- 簡単施工：そのまま取付。便利で手間いらず。
- 安心・安全設計：万が一の異常時も安全保護機能付で安心。
- エコ商品：リサイクル可能なアルミ材使用。鉛などの特定有害物質を含まないRoHS対応品です。
- ラインアップ：50W、100Wそれぞれ出力電圧12V、24Vの4種類。
- 電圧・周波数フリー：AC100/200V、50/60Hz兼用。

### SSP50(50Wタイプ)仕様

品番	SSP50-12	SSP50-24
入力電圧範囲	AC90~110V, AC180~220V	
定格周波数	50Hz/60Hz兼用	
定格入力電流	100V 0.61A	0.59A
	200V 0.34A	0.33A
定格出力電圧	12V	24V
最大出力電力	50W	
最大出力電流	4.2A	2.1A
使用周囲温度	-20℃~+60℃	
使用周囲湿度	20%~90%RH	
冷却方法	自然空冷	
外形寸法	110(W)X200(H)X65(D)mm	
重量	1.2kg	
入・出力線	キャプタイヤケーブル 300mm	
保護機能	過電流保護・過電圧保護・過熱保護	
防水性	JIS C 0920保護等級3(防滴形)	
使用区分	屋外	
安全規格	電気用品安全法 適合	
EMC規格	電安法「雑音電力」および「雑音端子電圧」適合	
高調波抑制対策	JIS C 61000-3-2 クラスC 準拠	

### SSP100(100Wタイプ)仕様

品番	SSP100-12	SSP100-24
入力電圧範囲	AC90~110V, AC180~220V	
定格周波数	50Hz/60Hz兼用	
定格入力電流	100V 1.19A	1.15A
	200V 0.64A	0.62A
定格出力電圧	12V	24V
最大出力電力	100W	
最大出力電流	8.4A	4.2A
使用周囲温度	-20℃~+60℃	
使用周囲湿度	20%~90%RH	
冷却方法	自然空冷	
外形寸法	110(W)X250(H)X65(D)mm	
重量	1.4kg	
入・出力線	キャプタイヤケーブル 300mm	
保護機能	過電流保護・過電圧保護・過熱保護	
防水性	JIS C 0920保護等級3(防滴形)	
使用区分	屋外	
安全規格	電気用品安全法 適合	
EMC規格	電安法「雑音電力」および「雑音端子電圧」適合	
高調波抑制対策	JIS C 61000-3-2 クラスC 準拠	

### 寸法図(mm)<SSP50シリーズ>

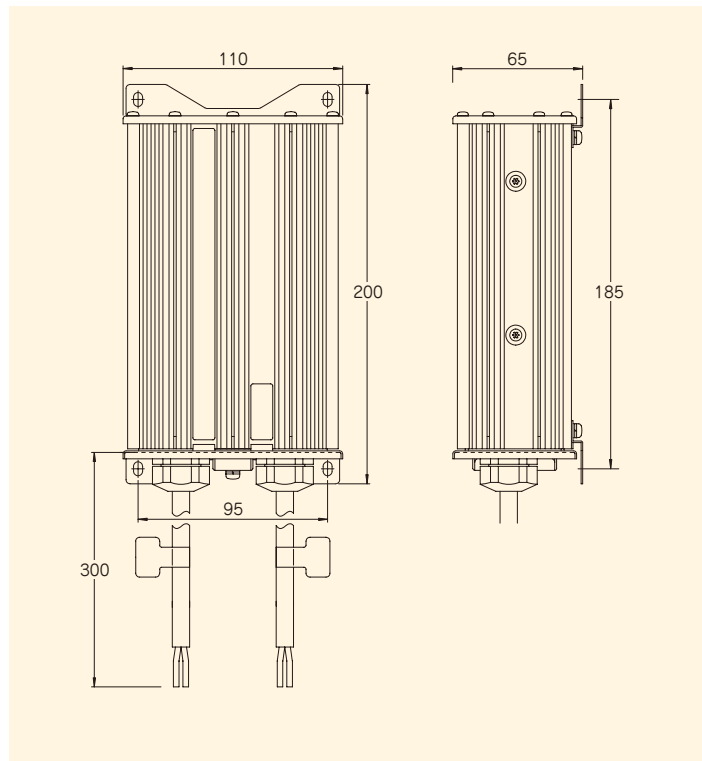

### 寸法図(mm)<SSP100シリーズ>

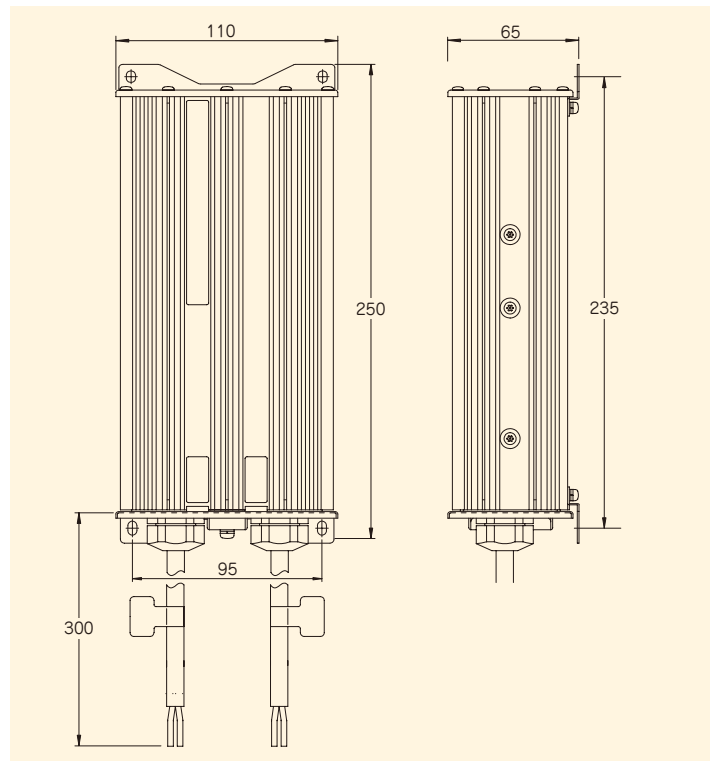

●このカタログに掲載の製品は、改良のため予告なく変更することがあります。



長野日本無線株式会社

〒151-0051 東京都渋谷区千駄ヶ谷5丁目33番8号  
 販売部 サウスゲート新宿8階  
 ☎(03)5360-4558 / FAX.(03)5360-4569  
 http://www.njrc.jp/



**注意**

正しく安全にお使いいただくために、ご使用前に必ず「取扱説明書」をよくお読み下さい。

●お問い合わせは